

Rider techniczny

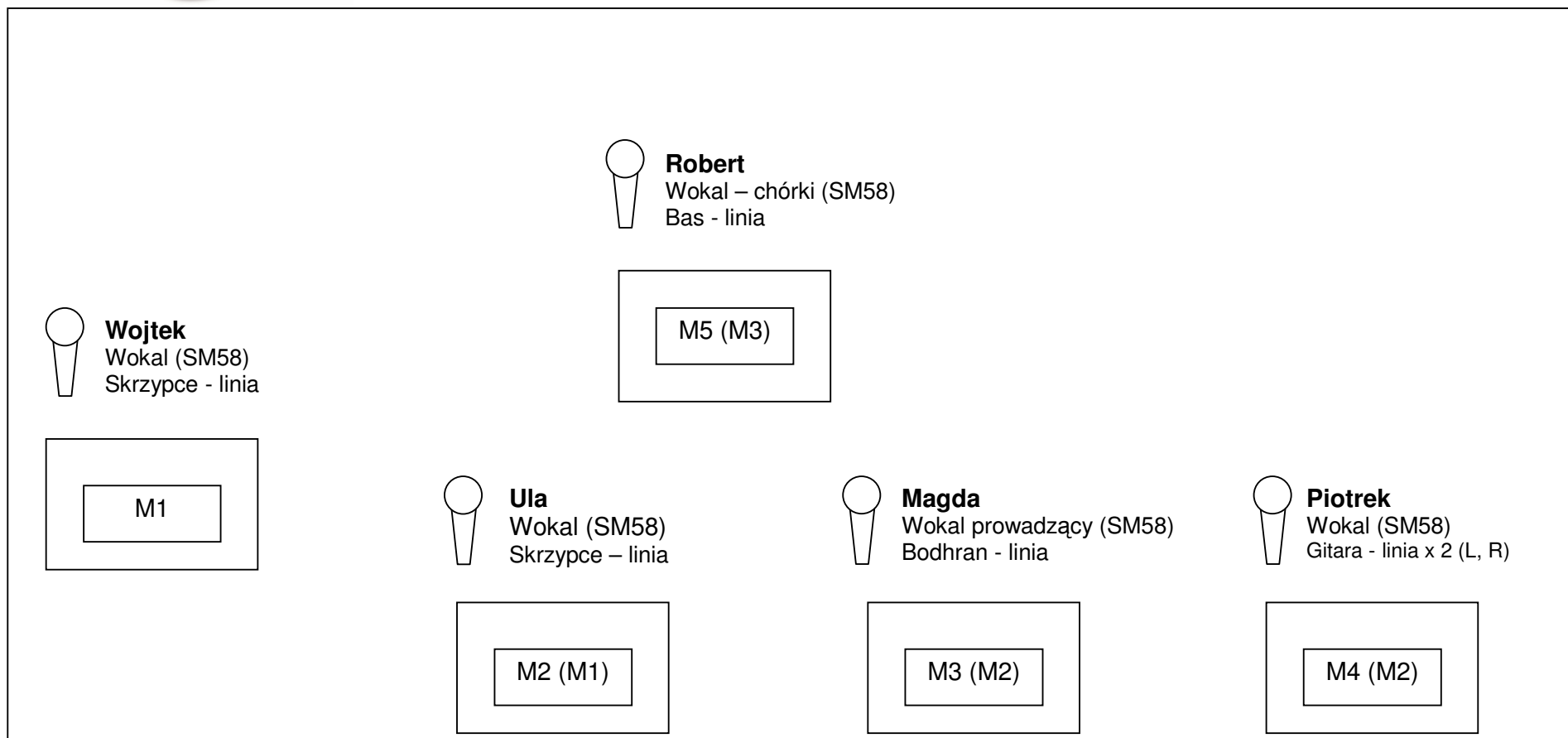

- Ilość mikrofonów – 5 – (SM58 lub odpowiednik), ilość linii do instrumentów – 6 (wskazane jest zapewnienie odpowiedniej ilości DiBox'ów)
- Minimalna ilość monitorów odsłuchowych – 2 (tylko w przypadku niedużej sceny). W nawiasach podano konfigurację w przypadku mniejszej ilości dostępnych torów bądź odsłuchów. Monitor M5 wymagany jedynie w przypadku dużej sceny.
- Skrzypce oraz bodhran nagłaśniane są przez mikrofony pojemnościowe z własnym preampem i zasilaniem (**nie** jest potrzebne zasilanie Phantom)
- Prosimy tak ustawić proporcje by instrumenty (zwłaszcza bodhran) nie zagłuszały wokali. Proporcje wokali powinny być w miarę jednakowe.
- Prosimy o zapewnienie gniazd zasilających (220V AC) w okolicach gitary akustycznej oraz gitary basowej
- Dla wokali oraz skrzypiec prosimy o dodanie pogłosu (tylko na „Froncie”)

W razie jakichkolwiek pytań prosimy o kontakt z Piotrem Romanowskim. E-mail: piotrek@canoe.art.pl Tel: (+48) 692 429 209